

LUNA PARQUE

Características

- Diseño inteligente y versátil de instalación 4 en 1.
- Excelente manejo termico.
- Destacada capacidad de autolimpieza.
- Óptica patentada para mayor eficiencia de aplicación.
- Mantenimiento sin herramientas.
- IP 66 y IK 08

Aplicaciones

- Calles urbanas
- Áreas públicas
- Estacionamientos
- Áreas residenciales



Especificaciones Técnicas del Producto

MODELO	PAR-LUNA
POTENCIA	40W/60W/80W/100W/120W (Otras potencias a pedido)
LUMENES	2600-16000lm
INTENSIDAD LUMÍNICA	110-140Lm/W
CCT	4000K (3000K/5000K/5700K a pedido)
CRI	>70 >80 (a pedido)
VIDA ÚTIL	100.000 horas a temperatura ambiente de 25°C
Tª FUNCIONAMIENTO	-30 ~45°C
DRIVER	Meanwell (Inventronics opcional) Otra marca de driver (a pedido)
VOLTAJE	Class I ó Class II Entrada: 90-305VAC/50-60Hz, 170-305VAC/50-60Hz 10KV/20KV SPD La alimentación se apaga automáticamente al abrir
REGULABLE	Dali 1-10V PWM AstroDIM para la regulación autónoma con cinco niveles independientes. Sistema de gestión de control inteligente.
OPCIONES	Célula fotoeléctrica Dispositivo de protección contra sobretensiones (hasta 20 KV). Cable externo de 0.5mm (otra longitud bajo pedido) Dispositivo de control inteligente Detección de movimiento
MATERIALES	Carcasa: ADC12 de aluminio fundido a presión. Cubierta: vidrio curvo / plano endurecido Tornillos: 304 tornillos inoxidables
COLOR	Gris / Negro / Blanco
IP & IK	IP 66 & IK08
INSTALACIÓN	Altura de montaje recomendada: 3-12M
CERTIFICACIONES	CE/ENEC/CB/GS/IEC/ROHS/LM80/LM79/TM21 Todas las mediciones en el laboratorio TUV SUD

Dimensiones

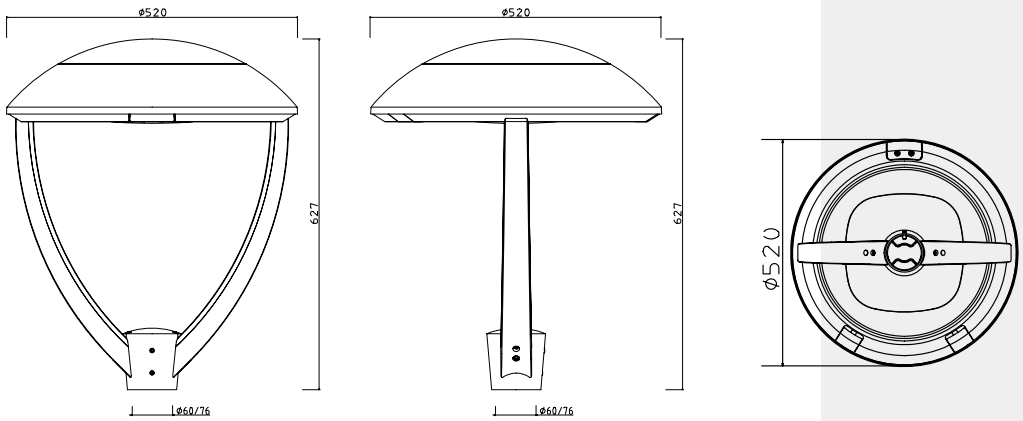

Especificaciones Ópticas

3535 LED

120D Type Vs	150-50 Typel M	150-80 Typell S
C15034_STRADELLA-8-T2 XT-E/XP-G2/XP-G3	C15035_STRADELLA-8-T3 XT-E/XP-G2/XP-G3	C15481_STRADELLA-8 XT-E/XP-G2
C15677_STRADELLA-8 XT-E/Oslon Square Gen3	C15920_STRADELLA-8 XT-E	C16005_STRADELLA-8-T1 XT-E/XP-G2/XP-G3

Especificaciones Ópticas

5050 LED

C12362_STRADA-2X2-DWC	C13299_STRADA-2X2-ME	C13300_STRADA-2X2-T2
C13301_STRADA-2X2-T3	FP15589_STRADA-2X2MXS-T2	C13858_STRADA-2X2-XW
C15687_STRADA-2X2-FW	C14116_STRADA-2X2-PX	C14164_STRADA-2X2-ME -WIDE1
C14165_STRADA-2X2-ME -WIDE2	C14680_STRADA-2X2-VSM	C14750_STRADA-2X2-CAT
C14896_STRADA-2X2-PXL	C15014_STRADA-2X2-T4	C15021_STRADA-2X2-SCL
C15135_STRADA-2X2-T1	C15217_STRADA-2X2-CAT-B	C15594_STRADA-2X2-MEW

Especificaciones Ópticas

3030 LED

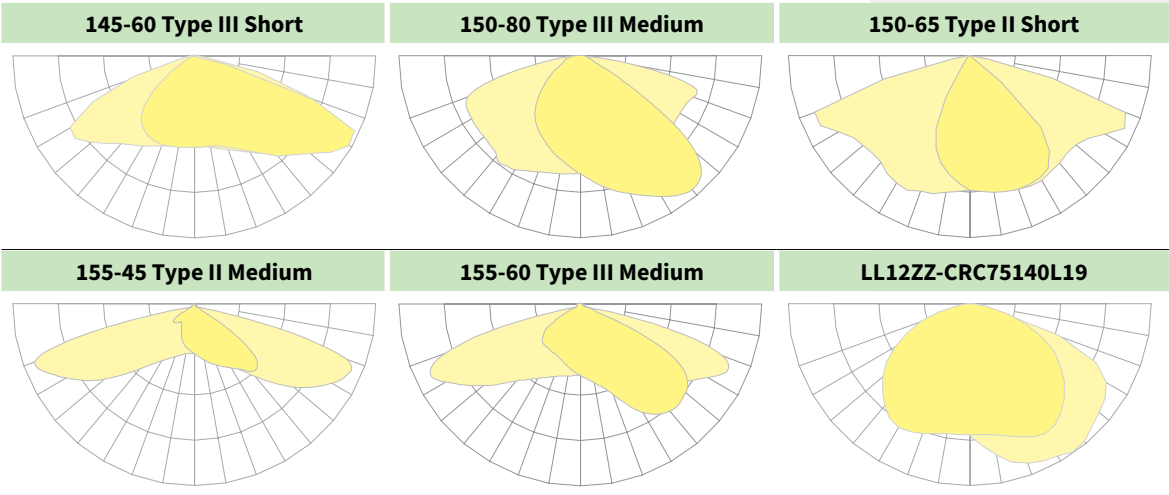

Instalación



Diagrama de estructura luminosa



Información Embalaje

MODELO	MEDIDAS PACKING (mm) L*A*H	PESO NETO	PESO BRUTO
PAR-LUNA	580*580*290	12 kg	13 kg

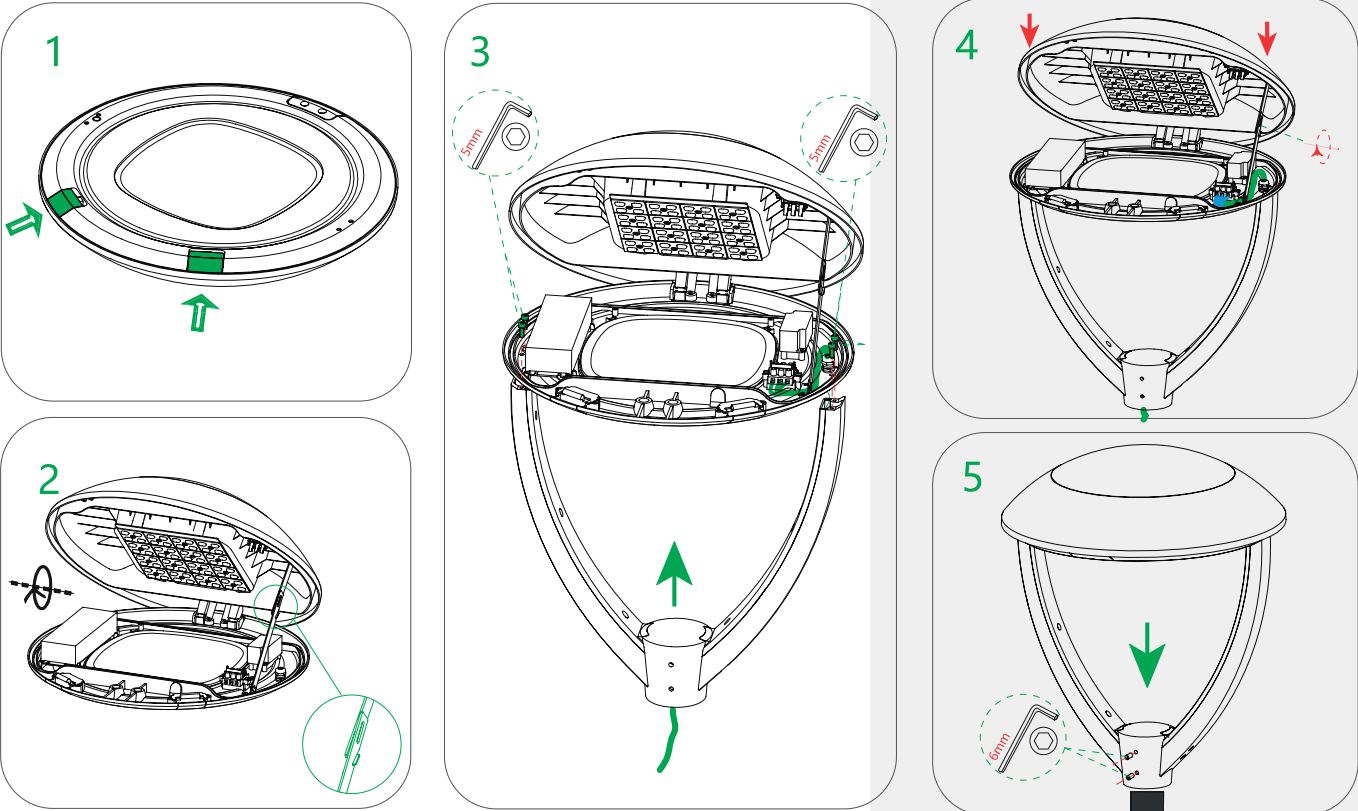
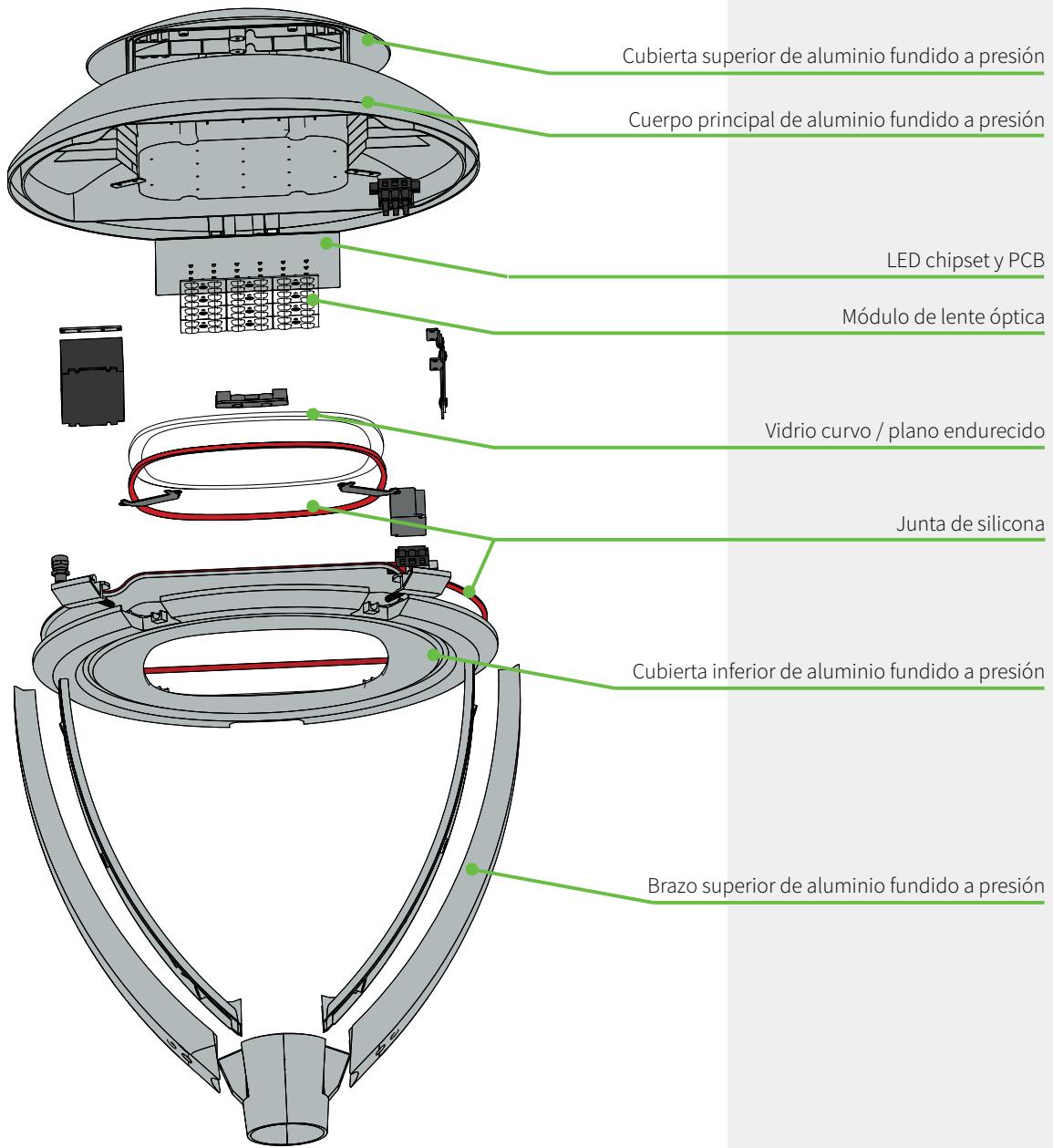
La carcasa de aluminio fundido a alta presión con curvas de disipador de calor invisibles incorporadas, suministra suficiente disipación de calor para el módulo de led de hasta 120 W

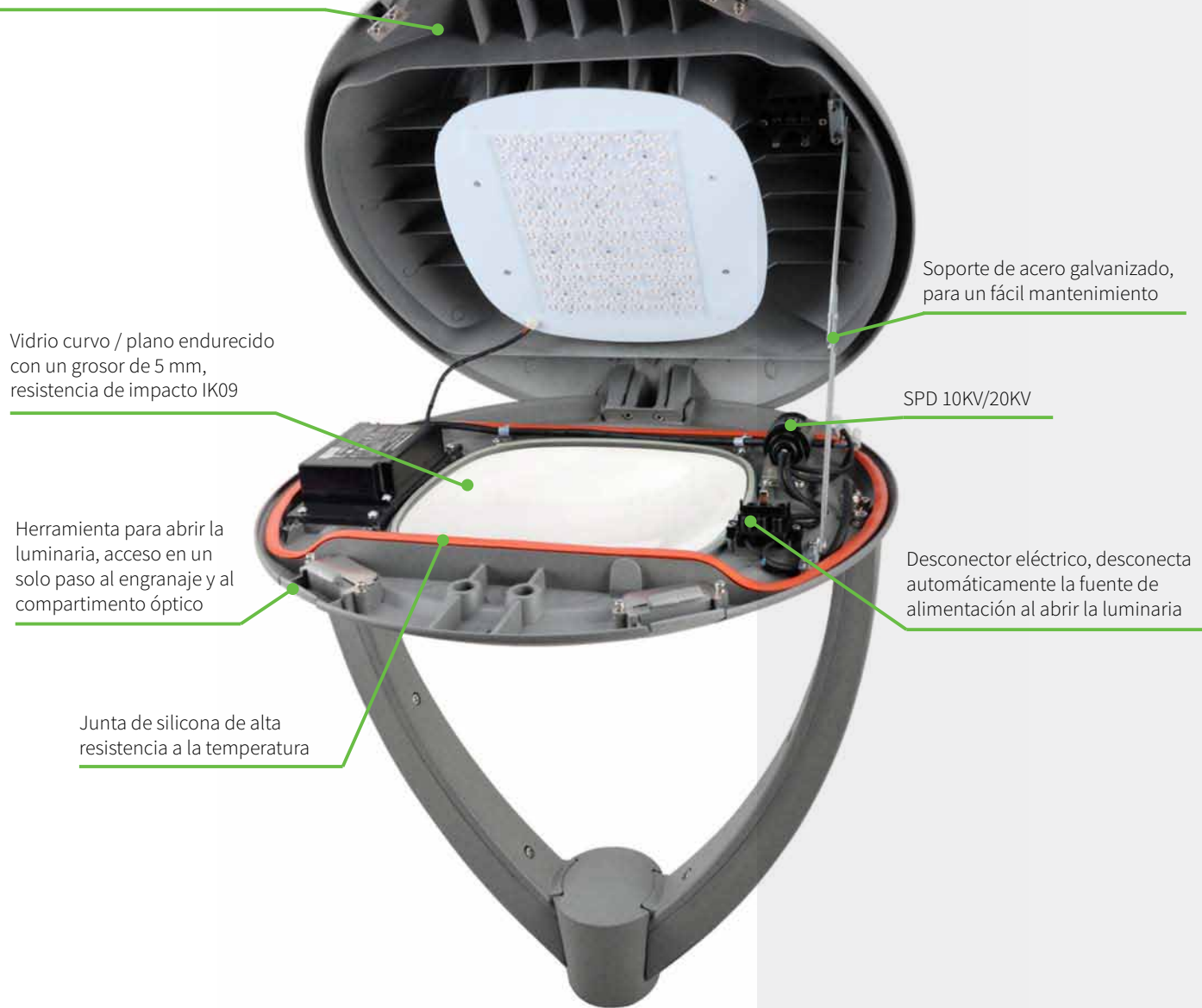

Apertura por presión y empuje



Queda prohibido el uso de destornilladores



Queda prohibido el uso de destornilladores

POESSA, S.A.

Avda. Cervantes, 35 - C.P. 48970 Basauri - Bizkaia (España)

Tel +84 94 671 30 00

www.poessa.com